

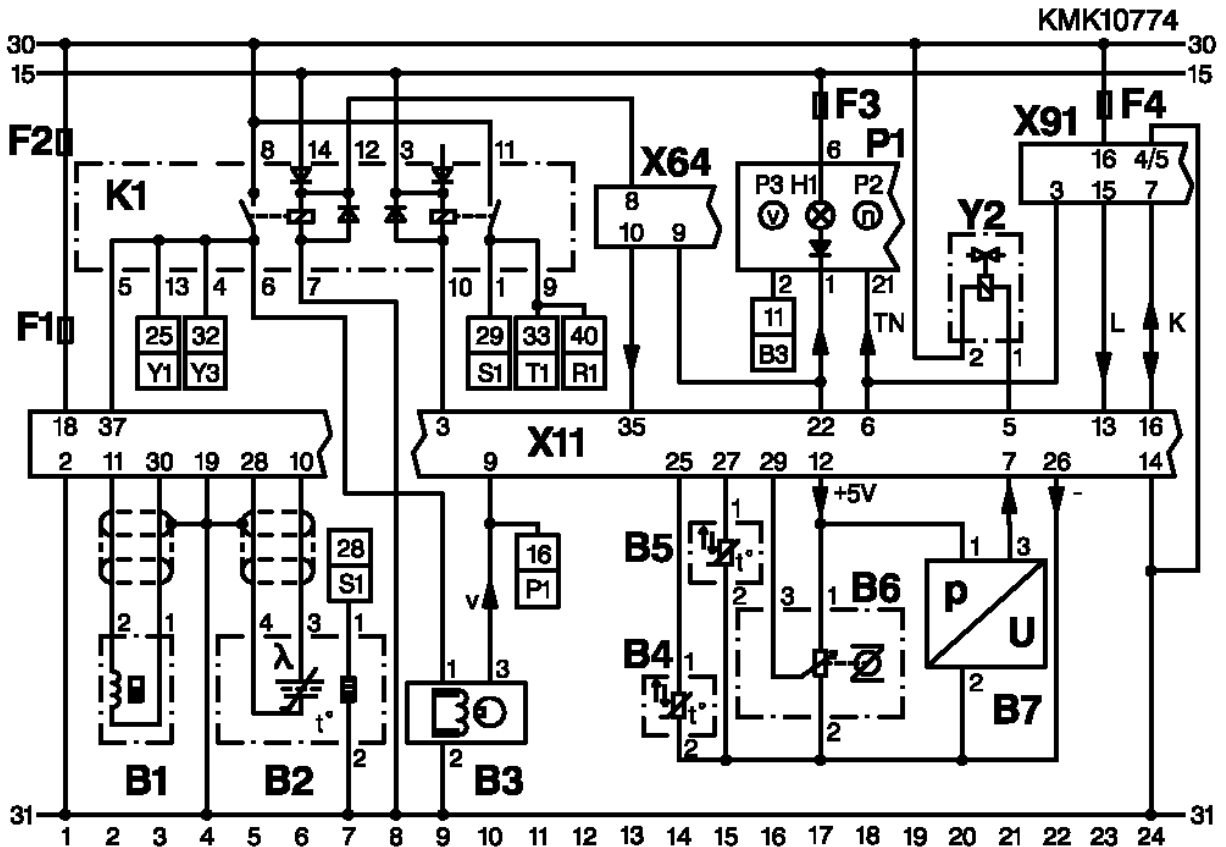

Jármű diagnosztika PEUGEOT / 306 1.6i / 05/1997 - / Limuzin

Gyártó ország EU
 Lökettérfogat/Teljesítmény 1.6 / 65 - 66 kW
 Motor azonosítója NFZ
 RB-kód PEU 648
 Terület Összes
 Rendszer Motorvezérlés / Motronic MP 5.2



ELEKTRISCHER ANSCHLUSSPLAN

- | | |
|--------------------------------------|---|
| B1 = Drehzahl-/Bezugsmarkengeber | P2 = Drehzahlmesser |
| B2 = Beheizte Lambdasonde | P3 = Elektronischer Tachometer |
| B3 = Geschwindigkeitssensor | R1 = Heizung des Drosselklappengehäuses |
| B4 = Temperaturfühler Motor | S1 = Sicherheitsschalter der Elektro- |
| B5 = Temperaturfühler Ansaugluft | kraftstoffpumpe (EKP) |
| B6 = Drosselklappen-Potentiometer | T1 = 2 Doppelfunkenzündspulen (DF-ZS), |
| B7 = Saugrohrdruckfühler | in einem Bauteil integriert |
| F1 = 30A Hauptsicherung | X11 = Stecker Motronic-Steuergerät |
| F2 = 60A Maxisicherung MF 4 | X64 = Stecker Wegfahrsperr |
| F3 = 5A Sicherung Kombianzeige- | X91 = Diagnosestecker CARB (16-polig) |
| instrument | Y1 = Einspritzventile |
| F4 = 60A Maxisicherung Diagnose MF 2 | Y2 = Tankentlüftungsventil |
| H1 = Fehlerleuchte | Y3 = Leerlaufsteller |
| K1 = Haupt-/Pumpenrelais | |
| P1 = Kombianzeigeelement | |